



SMALL

- **MIGHTY SMALL 50 PLUS** (1106345)
- **S50 Airless** (1106052)

RO

MAȘINĂ DE TENCUIT
Manual de operare și întreținere

Documentație fără certificare CE

Manual de piese de schimb



www.imerglobalcustomercare.com



3237898_R03W_(2024_11)

IMER International S.p.A.

Via Salceto, 53-55 – 53036 Poggibonsi (SI) Italia

Tel. +39 0577 97341 – Fax +39 0577 983304

imergroup.com

Divizia Echipamente

Via della Meccanica, 39 (Zona Industrială Sentino)

53040 Rapolano Terme (SI) Italia

Tel. +39 0577 97341 – Fax +39 0577 704047



MIGHTY SMALL 50 PLUS/ S50 AIRLESS

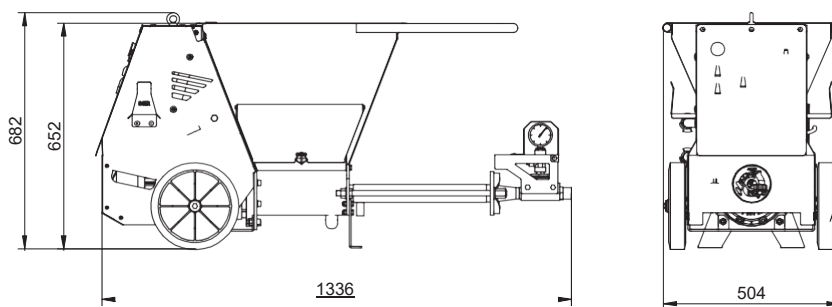
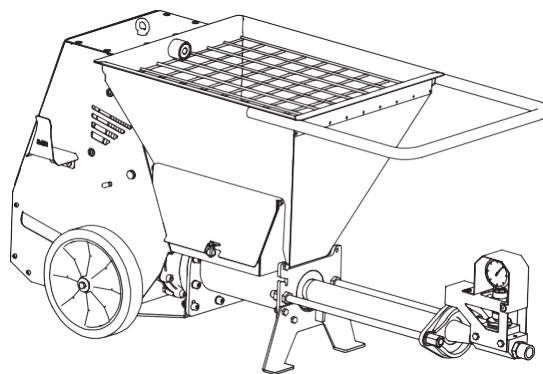

TABELUL 1

		GB	SMALL S50 AIRLESS/ MIGHTY SMALL 50 PLUS	
		DATE TEHNICE		
		Cod mașină	1106052 (230/50) 1106345 (220V 50/60HZ)	
		ALIMENTARE PRINCIPALĂ	V Hz	230-220 50-60
		ALIMENTARE COMENZI	V	24
		CONEXIUNE CONECTOR ELECTRIC (TRIFAZAT) CABLU (PÂNĂ LA 30 M)	V mm	230 (115) 3X2,5
		GRUP ELECTROGEN (MINIM)	kVA	6
		MOTOREDUCTOR	kW A rpm	2,2 9,5 8-140/ 37-228 (Airless)
		Curent MAXIM	A	14
		SETARE PRESOSTAT COMPRESOR (MIN/MAX)	bar	2/2,2
		COMPRESOR	kW A NI/'	0,75 (50) 0,9 (60) 0,55 (115/60) 4 (50) 5,2 (60) 8 (115/60) 250 200 (115/60)
		SETARE SUPAPĂ DE SIGURANȚĂ COMPRESOR	bar	4
		DEBIT MATERIAL DEBIT CU POMPA D8-1.5 POMPA 4N 13S	l/'	0,8-14 0,5-8,5 (airless)
		PRESIUNE MAXIMĂ	bar	15 / 120 (airless)

	DISTANȚĂ MAXIMĂ DE POMPARE (*) - FURTUN DIAM. 19 MM FURTUN DIAM. 25 MM FURTUN ½" AIRLESS		m	15 25 30
	DIMENSIUNI X Y Z		mm mm mm	1199 (1335) 535 (535) 682
	ÎNĂLȚIME DE ÎNCĂRCARE		mm	652
	CAPACITATE BUNCĂR		l	50
	GREUTATE		kg	70

(*) NOTĂ: DISTANȚA DE POMPARE ESTE SUPUSĂ UNOR VARIATII, CARE POT PRIVI: TIPUL DE MATERIAL UTILIZAT, ÎNĂLȚIMEA DE SERVICIU, CONSISTENȚA MATERIALULUI, TIPUL DE POMPĂ (ȘURUB + STATOR) INSTALATĂ.

Tabelul 1



Figura 1

TRADUCEREA INSTRUCȚIUNILOR ORIGINALE

Stimate client,
vă felicităm pentru achiziționarea acestui pulverizator de tencuială IMER, rezultatul unei experiențe îndelungate în domeniu, care oferă fiabilitate maximă și soluții tehnice inovatoare.

LUCRUL ÎN SIGURANȚĂ.

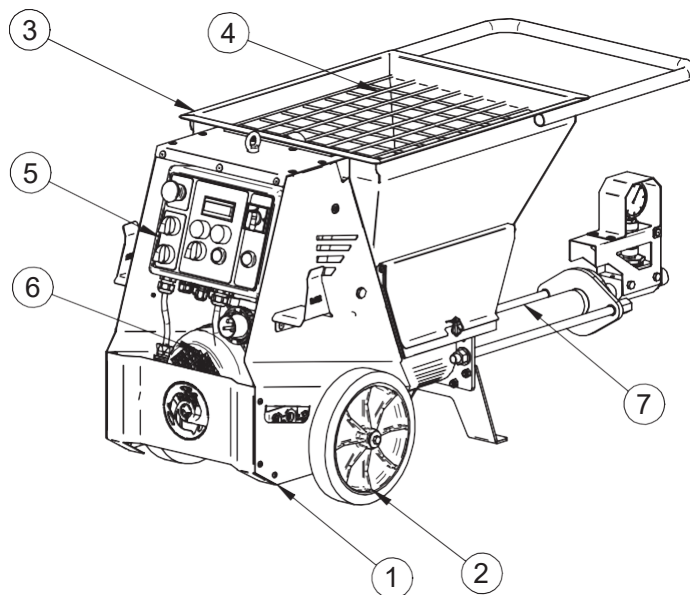
Pentru a lucra în deplină siguranță, citiți următoarele instrucțiuni cu atenție.

- Acest manual de OPERARE ȘI ÎNTREȚINERE trebuie păstrat pe șantier de către RESPONSABILUL DE ȘANTIER și trebuie să fie întotdeauna disponibil pentru consultare.
- Manualul trebuie considerat parte integrantă a mașinii și trebuie păstrat pentru referințe ulterioare până la dezasamblarea finală a acesteia. În cazul pierderii sau deteriorării manualului, o copie de înlocuire poate fi comandată de la producător.

Manualul conține informații importante privind pregătirea șantierului, instalarea, utilizarea mașinii, procedurile de întreținere și comandarea pieselor de schimb. Cu toate acestea, utilizatorul trebuie să aibă experiență și cunoștințe adecvate despre mașină.

- Pentru a garanta siguranța operatorului, o funcționare sigură și o durată lungă de viață, urmați cu atenție instrucțiunile din acest manual și respectați toate standardele de siguranță în vigoare pentru prevenirea accidentelor la locul de muncă. Utilizați echipament individual de protecție (încălțăminte de siguranță, mănuși etc.).

O atenție deosebită trebuie acordată avertismentelor care poartă simbolul: 

 - **ASIGURAȚI-VĂ CĂ TOATE SEMNELE DE AVERTIZARE SUNT ÎNTOTDEAUNA LIZIBILE**

 **Orice modificare a structurii metalice sau a sistemului și a componentelor sale este strict interzisă.**

- IMER INTERNATIONAL nu își asumă nicio răspundere în cazul nerespectării legilor care reglementează utilizarea acestui tip de echipament, cu referire specială la: utilizare necorespunzătoare, alimentare electrică incorectă, lipsa întreținerii, modificări neautorizate și nerespectarea, integrală sau parțială, a instrucțiunilor stabilite în acest manual.

1. DATE TEHNICE

Datele tehnice ale pulverizatorului de tencuială sunt prezentate în Tabelul 1.

2. NIVELUL DE EMISIE A ZGOMOTULUI

Tabelul 2 prezintă nivelul de presiune sonoră al mașinii măsurat la urechea operatorului în condiții de funcționare fără sarcină (LpA) și nivelul de putere sonoră (LwA).

TABELUL 2			
MODEL	TIP MOTOR	LpA	LwA
MIGHTY SMALL 50 PLUS S50 AIRLESS	ELECTRIC	74 dB	83 dB

3. DESCRIEREA PULVERIZATORULUI DE TENCUIALĂ FUNCȚIONARE

PULVERIZATORUL DE TENCUIALĂ este conceput pentru utilizare pe șantier, pentru pomparea, injectarea sau pulverizarea materialelor umede și preamestecate, care pot fi pompate cu aceste tipuri de mașini: ciment lichid, adezivi, produse de finisare, glet, hidroizolații, vopsea de finisare, chituri rosturi, chituri de finisare, mortare tradiționale sau preamestecate, tencuieli pe bază de var/ciment sau gips, izolatori ignifugi etc...

3.1 DESCRIEREA PULVERIZATORULUI DE TENCUIALĂ (vezi Figura 1)

Pulverizatorul de tencuială este compus dintr-un cadru (ref.1) pe roți (ref.2), care susține un buncăr (ref.3) cu grilă (ref.4), un panou electric (ref.5) și un motoreductor (ref.6), care, prin intermediul unui mixer, activează o pompă cu șurub cu camă (ref.7) ce transportă materialul printr-un furtun de cauciuc la lance sau la duză. Dacă materialul este pulverizat, aerul este, de asemenea, livrat la lance prin intermediul unui compresor (opțional).

Pulverizatorul de tencuială poate fi controlat prin: control pneumatic sau prin cablu electric (telecomandă-opțional).

Debitul este controlat prin intermediul butoanelor (+) și (-) de pe panoul de control.

Debitul este afișat (0=min, 100=max) pe ecranul panoului electric.

3.2 DESCRIEREA PRINCIPALELOR ACCESORII NECESARE PENTRU GAMA DE APLICATII

SITĂ VIBRANTĂ IMER cod nr. 1107510

 - **Acest accesoriu înlocuiește grila buncărului și este, prin urmare, echipat cu un senzor de siguranță.**

Acesta trebuie utilizat ori de câte ori se decide prepararea materialului pe șantier prin separarea agregatelor dintr-o grămadă vrac: în acest caz pot exista agregate cu o granulometrie mai mare decât cea permisă și alte obiecte nedorite, care ar putea obstrucționa orificiul lancei sau, în orice caz, ar putea provoca o uzură prematură a statorului.

Îndepărtați grila din buncăr, poziționați sita vibrantă și conectați-o electric la panoul electric al mașinii, unde se află comanda de pornire/oprire a vibratorului.

Funcționare: după poziționarea și conectarea mașinii, și înainte de a turna materialul în buncăr, setați întrerupătorul principal pe ON pentru a porni vibratorul. Turnați materialul necesar și la final opriți întrerupătorul pe OFF, îndepărtând orice reziduu prins în sită.

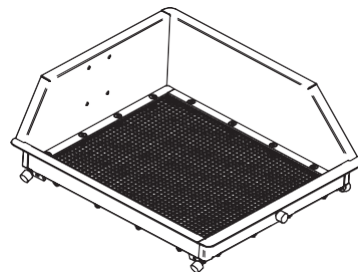

CAPAC BUNCĂR IMER cod 1107513 (Figura 2)

 - **Acest accesoriu înlocuiește grila buncărului și, prin urmare, este echipat cu un senzor de siguranță.**

Este utilizat pentru a închide buncărul și a izola conținutul de aer și posibile impurități. Acest lucru întârzie uscarea materialelor, permițând astfel un timp de depozitare prelungit în buncăr. Capacul buncărului poate fi utilizat în două configurații: prima prin înlocuirea grilei mașinii, a doua prin poziționarea acestuia peste grila mașinii.



Figura 2

- COMPRESOARE IMER cod 1107543, 1107516

Aerul livrat de compresor este trimis la lancea de pulverizare printr-un furtun de cauciuc, fiind utilizat pentru a pulveriza materialul pompat.

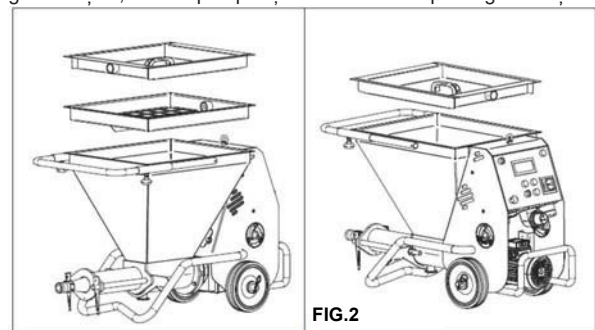
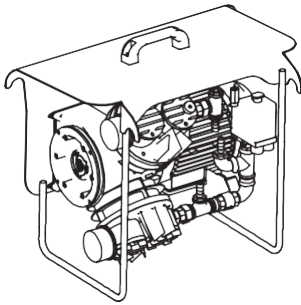

Compresorul IMER cod 1107543 este conectat la panoul mașinii printr-o fișă specială (Figura 3) și la sistemul pneumatic (Figura 4). Compresorul IMER cod 1107516 este conectat la panoul șantierului și la sistemul pneumatic (Figura 4).



Figura 3



Figura 4

Această conexiune permite pornirea mașinii atunci când aerul este deschis și oprirea acesteia când este închis. Compresorul este echipat cu un sistem de oprire automată, întrerupător de suprasarcină și întrerupător principal, care se aprinde atunci când unitatea este alimentată. Pe sistemul de aer există două presostate cu setări diferite pentru a optimiza funcționarea mașinii în diverse aplicații; cu compresor cu piston și, în general, la utilizarea cu o lance de netezire (presiuni mai mari) mențineți robinetul rotit în sus, la utilizarea cu un compresor cu membrană și lance tradițională de tencuit mențineți robinetul rotit în jos;

cu toate acestea, evaluați cea mai bună setare pentru aplicația specifică (vezi imaginea de mai jos).

Întreținere: verificați filtrele de aer săptămânal, curățați-le sau înlocuiți-le atunci când este necesar, mai ales dacă lucrați în medii excesiv de prăfuite.

Este instalat în apropierea mașinii de tencuit și conectat direct la furtunul lancei de pulverizare.

În acest caz, mașina este pornită și oprită din poziția lancei,

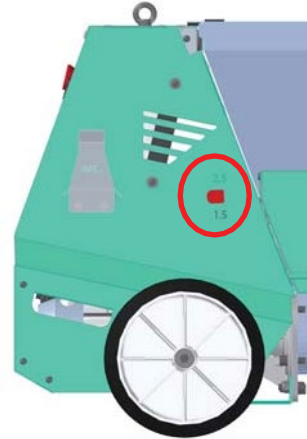

utilizând telecomanda furnizată cu mașina de tencuit sau telecomanda opțională.

- TELECOMANDĂ RADIO cod nr. 1107518

Permite controlul de la distanță al pornirii/oprirea mașinii cu conexiuni prin cablu electric.

Receptorul este instalat în tabloul electric.

Receptorul este foarte practic; poate fi ținut în mână, în buzunar sau fixat pe lancea de pulverizare, pe priză sau pe alt element prin intermediul magneților. Pentru a porni mașina, apăsați ON, iar pentru a o opri, apăsați OFF.

 - **Avertisment! Protejați unitatea de jeturile de apă; nu trebuie să se ude niciodată.**

4. REGULI GENERALE DE SIGURANȚĂ - UTILIZARE INCORECTĂ PREVIZIBILĂ

 - **Mașina de tencuit a fost proiectată în conformitate cu Directiva Mașini 2006/42/CE pentru utilizare pe șantiere cu iluminare naturală sau artificială de cel puțin 500 lucși.**

 - **Mașina trebuie utilizată numai de personal expert și instruit corespunzător, care a citit și înțeles instrucțiunile prezentate în acest manual.**

 - **Înainte de a începe lucrul, poziționați mașina de tencuit astfel încât să fie stabilă (înclinație maximă de 5° față de orizontală), într-un loc sigur și ușor accesibil, lăsând un coridor liber de cel puțin 150 cm în jurul fiecărei laturi a mașinii. Mașina nu trebuie utilizată în medii închise sau subterane sau acolo unde există risc de incendiu sau explozie.**

 - **Înainte de a începe lucrul, asigurați-vă că apărătorile și dispozitivele de siguranță ale mașinii sunt montate corect și sunt în bună stare de funcționare. Este interzisă utilizarea mașinii fără apărători de siguranță.**

 - **Nu utilizați fișe, cabluri sau prelungitoare defecte sau neconforme. Utilizați fișe cu clasa de protecție IP67.**

 - **Purtați întotdeauna echipament individual de protecție adecvat.**

Linii electrice de alimentare trebuie pozate astfel încât să fie protejate împotriva oricăror posibile deteriorări.

Asigurați-vă că conexiunile electrice sunt protejate împotriva riscului de pătrundere a apei. Utilizați exclusiv conectori și cuplaje echipate cu protecție IP67 sau superioară.

- Nu utilizați niciodată linii electrice necorespunzătoare
- Reparațiile la sistemele electrice trebuie efectuate numai de personal specializat.

Deconectați mașina de la sursa de alimentare înainte de a efectua operații de întreținere sau reparații.

- Asigurați-vă că firele electrice nu pot atinge părți mobile și/sau în mișcare ale mașinii.

5. SIGURANȚĂ ELECTRICĂ

Mașina de tencuit SMALL 50 Evo / S50 Airless este construită în conformitate cu standardul EN 60204-1 și este echipată cu protecție împotriva suprasarcinii și a întreruperii alimentării.

6. SIGURANȚĂ MECANICĂ

Punctele periculoase de pe mașina de tencuit IMER sunt protejate prin dispozitive de siguranță adecvate, care trebuie să rămână montate în permanență și menținute în stare perfectă.

7. TRANSPORTABILITATE

- ⚠ - Avertisment!! Înainte de a muta mașina de tencuit, deconectați întotdeauna fișa de alimentare.**

Înainte de a muta mașina de tencuit, este recomandabil să deconectați furtunul de aer și furtunul de alimentare cu material și să vă asigurați că buncărul este gol. Mutați mașina apucând mânerul de pe cadru și tubul sudat în partea frontală (Figura 5).



Figura 5

- ⚠ - Avertisment! Înainte de a ridica mașina de tencuit, demontați întotdeauna compresorul pentru transport separat.**

- ⚠ - Avertisment! Înainte de a ridica mașina de tencuit, verificați întotdeauna dacă toate componentele mașinii sunt corect fixate și montate la locul lor.**

Pentru a ridica mașina, utilizați cele trei puncte de atașare specifice conform Figura 5.

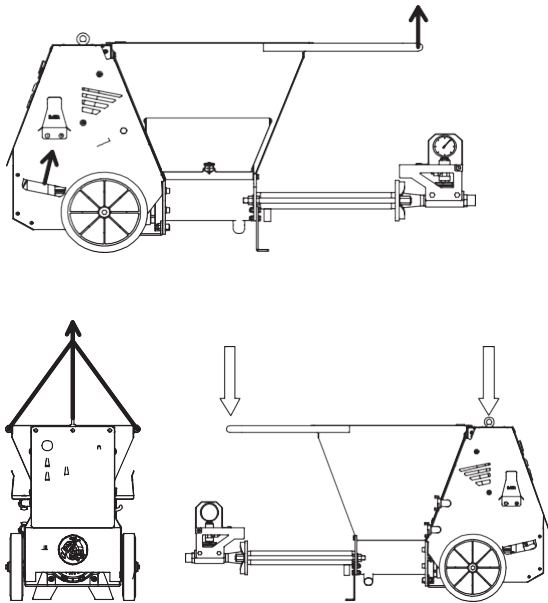
- ⚠ - Avertisment! Nu utilizați niciodată alte puncte de ridicare decât cele indicate în Figura 5 pentru a ridica mașina.**

Utilizați echipamente de ridicare adecvate greutății totale a mașinii, indicată în Tabelul 1.

8. INSTALARE

- ⚠ - Mașina de tencuit a fost proiectată în conformitate cu Directiva Mașini 2006/42/CE pentru utilizare pe șantiere cu iluminare naturală sau artificială de cel puțin 500 lucși.**

Poziționați mașina de tencuit într-un mediu ventilat corespunzător, unde să nu constituie un obstacol nici în timpul utilizării, nici la curățare la sfârșitul turei de lucru și unde este necesară o cantitate minimă de conducte.

- ⚠ - Înainte de a începe lucrul, poziționați mașina de tencuit astfel încât să fie stabilă (înclinație maximă de 5° față de orizontală), într-un loc sigur, ușor accesibil, lăsând un coridor liber de cel puțin 150 cm în jurul fiecărei laturi a mașinii. Mașina nu trebuie utilizată în medii închise sau subterane sau acolo unde există risc de incendiu sau explozie.**

Așezați conductele de la mașină evitând curburile prea strânse sau blocajele în conductă. Dacă conductele sunt dirijate în sus, fixați-le de schele sau de alte puncte de sprijin.

Aplicați sau conectați accesoriile necesare pentru aplicația specifică, consultând paragraful despre accesorii.

9. CONEXIUNI

9.1 CONEXIUNE LA REȚEAUA ELECTRICĂ

- ⚠ - Asigurați-vă că tensiunea de alimentare, frecvența rețelei și conexiunea electrică (priză, siguranțe, cablu) corespund specificațiilor din Tabelul 1.**

Linia de alimentare trebuie să fie echipată cu protecție la supracurent (de exemplu, cu siguranțe sau un declanșator termic) și protecție împotriva dispersiei curentului la pământ (de exemplu, întrerupător de curent rezidual). Dimensiunea conductorului electric trebuie să țină cont de cureții de funcționare și de lungimea liniei pentru a evita căderile excesive de tensiune.

Panoul de șantier trebuie să respecte EN 60439-4.

Nu utilizați prelungitoare înfășurate pe tamburi. Cablul de alimentare trebuie să fie adecvat pentru mișcări frecvente și să aibă o manta rezistentă la abraziune (de exemplu, tip H07RN-F).

Înainte de a conecta mașina de tencuit (Figura 6) la rețeaua electrică, asigurați-vă că toate dispozitivele de siguranță sunt montate și în stare perfectă, și verificați în special că grila buncărului este fixată și că prelungitorul este în stare bună.



Figura 6

10. PORNIRE

MIGHTY SMALL 50 PLUS

Dacă pe afișaj apare N.SET, rotiți selectorul ref.2 (Figura 8) pentru a confirma modul Normal.

Dacă pe afișaj apare mesajul A.SET, apăsați tasta ref.5 până când apare mesajul N.SET, apoi confirmați rotind selectorul ref.2 (Figura 8) pentru a confirma modul Normal.

După instalarea mașinii, pregătiți o găleată cu o cantitate de aproximativ 10 litri de produs. Turnați produsul în buncărul mașinii sau, dacă utilizați produse de colorare, direct în conducta mașinii înainte de a o conecta. În acest caz, turnați aproximativ 10 litri de produs colorat în buncăr. Luați conductele de material, asigurați-vă că sunt în stare bună, că racordurile sunt intacte și că garniturile relevante sunt prezente, și conectați-le la colectorul de refulare și la lancea sau pistolul de pulverizare. Verificați dacă manetele cu camă (A) ale cuplajelor au fost strânse corect și dacă etanșarea (B) este montată așa cum se arată în Figura 7.

Închideți robinetul lancei de pulverizare, rotiți întrerupătorul principal (ref. 8 Figura 8) la 1 (PORNIT), porniți compresorul opțional dacă este utilizat și rotiți selectorul (ref. 2) în sens orar pentru a porni operația. Utilizând butoanele (+) (ref.7) și (-) (ref.5), reglați debitul afișat pe display (ref.6) la 30 (Hz). Deschideți robinetul de aer de pe lance (Figura 9) sau porniți mașina utilizând telecomanda electrică. Așteptați, în funcție de caz, până când produsul din buncăr atinge nivelul mixerului sau până când produsul iese din lance, opriți mașina utilizând controlul pneumatic sau electric, umpleți buncărul și începeți operarea. Reglați cantitatea de material livrată de pulverizator, utilizând butoanele (+) și (-). Când telecomanda electrică este conectată, selectorul trebuie setat în poziția de pornire. Mașina este controlată exclusiv prin intermediul telecomenzii.

Mașina este echipată cu protecție împotriva întreruperii alimentării: dacă aceasta apare accidental, întrerupătorul principal trebuie resetat pentru a reporni mașina (roțiți de la 0 la 1). Pentru a opri mașina în caz de urgență, apăsați butonul roșu de urgență (ref. 2). Pentru a izola mașina, toate părțile mobile sunt oprite și apoi rotiți întrerupătorul principal la 0 și scoateți fișa de alimentare electrică din priză (Figura 6).



Figura 7

Mașina nu trebuie niciodată pornită sau menținută în funcțiune dacă nu există material în buncăr, pentru a evita uzura prematură a statorului și a șurubului.



- Nu îndreptați niciodată pulverizatorul către nimeni

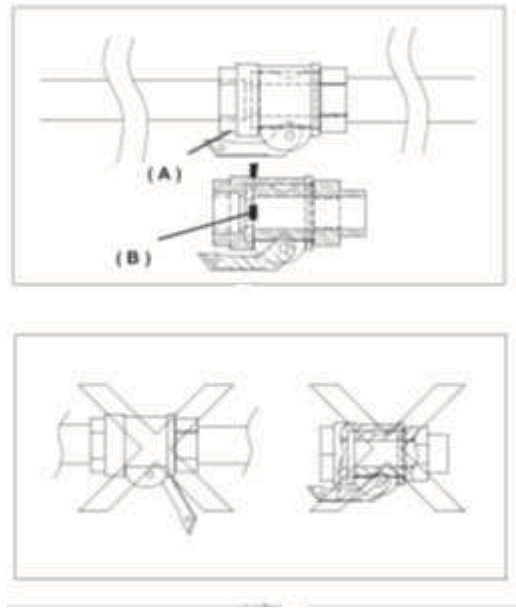

Figura 8



Figura 9

SMALL 50 AIRLESS

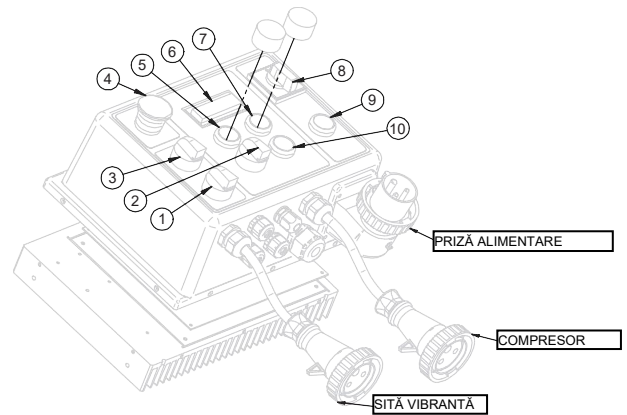
Pentru a seta modul airless, țineți apăsată tastele ref.5 și 7 Figura 8 timp de aproximativ 7 secunde, apoi eliberați.

Dacă pe afișaj apare A.SET, rotiți selectorul ref.2 (Figura 8) pentru a confirma modul Airless.

Dacă pe afișaj apare mesajul N.SET, apăsați tasta ref.5 până când apare mesajul A.SET, apoi confirmați rotind selectorul ref.2 (Figura 8) pentru a confirma modul Airless.

La prima pornire a mașinii (sau la schimbarea conductei sau la o oprire prelungită), umpleți buncărul cu aproximativ jumătate din cantitatea de apă, apoi porniți mașina și apăsați trăgaciul pistolului (Figura 10), pompați apa afară până când se atinge nivelul agitatorului din buncăr; această operațiune este necesară pentru a „uda” conducta înainte de utilizare.



Figura 10

PROTECȚII LA SUPRASARCINĂ ȘI ELECTRICE

 - Motoarele electrice sunt protejate împotriva suprasarcinii prin întrerupătoare termomagnetice, a căror activare este indicată de oprirea totală a mașinii. În acest caz, după ce motoarele s-au răcit, personalul specializat trebuie să reseteze întrerupătorul principal pentru a relua funcționarea.

- Pentru motorul pompei există o protecție de siguranță suplimentară: un senzor termic oprește mașina în cazul unei suprasarcini de temperatură a motorului.

- Dispozitivul inverter, găzduit în interiorul panoului electric, este echipat cu protecții pentru cazul unei pene de curent sau dacă puterea depășește limitele admisibile setate, fluctuații de tensiune cauzate de alte utilități de pe șantier, suprasarcină a motorului electric din cauza utilizării necorespunzătoare sau supraîncălzire a inverterului.

Activarea acestor dispozitive de siguranță este indicată de aprinderea unui indicator luminos roșu (ref.10 Figura 8), caz în care, personalul autorizat trebuie să remedieze cauza și să reseteze dispozitivul de siguranță prin intermediul întrerupătorului principal, rotindu-l de la 0 la 1.

- Întrerupătorul principal situat în panoul electric (ref.8 Figura 8) este pornit numai atunci când: alimentarea cu energie este conectată și grila de protecție sau sita vibrantă sunt montate pe mașină.

11. FUNCȚIONARE

 - Grila de siguranță a buncărului trebuie să fie întotdeauna montată.

Nu introduceți niciodată în buncăr alte materiale decât cele preamestecate umede.

 - Îndepărtarea grilei buncărului sau a sitei vibrante provoacă oprirea pieselor în mișcare ale mașinii. Dacă acest lucru se produce, grila sau sita vibrantă trebuie remontate, iar întrerupătorul principal trebuie resetat pentru repornirea utilajului.

 - Purtați echipamentul individual de protecție necesar înainte de a începe lucrul.

Întreruperile de peste 30 de minute trebuie evitate și, în orice caz, reduse la minimum necesar atunci când se utilizează materiale cu uscare rapidă.

O oprire prelungită poate provoca înfundarea conductelor de alimentare cu material: în acest caz, nu este livrat material din lance, iar manometrul indică o presiune mai mare decât valoarea normală de lucru.

În acest caz, rotiți selectorul în sens invers acelor de ceasornic (poziția opusă setării normale de lucru), motorul pompei se rotește în direcția opusă, iar conductele sunt depresurizate. De îndată ce conducta devine moale și flexibilă (manometrul indică 0 bar), opriți mașina.

Localizați punctul de înfundare din furtun și îndepărtați-l lovind furtunul cu un ciocan de cauciuc și goliți-l complet manual.

 - Dacă este necesar, deconectați lancea sau deschideți cuplajele conductelor, verificând în prealabil dacă există presiune reziduală.

Manometrul de material trebuie să indice 0 bar, iar conductele, excluzând secțiunile înfundate, trebuie să fie flexibile.

Personalul desemnat pentru această sarcină trebuie să fie special instruit în aceste proceduri.

În cazul oricărui dubiu cu privire la prezența presiunii reziduale, nu deschideți niciodată cuplajele.

Reconectați conductele și lancea, rotiți întrerupătorul principal în poziția corectă și reporniți mașina.

 - Nu mutați mașina cu buncărul plin.

O scădere a debitului de material către lance poate indica o pompă uzată. Pentru a înlocui pompa, procedați după cum urmează: cu mașina goală și curată, îndepărtați grila buncărului, înclinați mașina cu colectorul în sus, îndepărtați penele, deșurubați piulițele de pe tiranți, în același timp îndepărtați colectorul de refulare, șurubul și statorul.

Pentru a introduce șurubul în stator, utilizați spray-ul lubrifiant disponibil de la IMER. Nu utilizați niciodată ulei mineral sau grăsime pentru montarea șurubului, deoarece acest lucru poate deteriora statorul. Evitați toate tipurile de benzen.

Remontați pompa, asigurându-vă că montați agitatorul.

În cazul unei pene de curent în timpul funcționării, curățați imediat mașina și conductele. Dezasamblați și pompa, îndepărtați șurubul din stator și curățați-l. La finalizare, reasamblați toate componentele. Remontați pompa, asigurându-vă că montați agitatorul.

SMALL 50 AIRLESS

Setați în modul airless conform paragrafului 10-SMALL 50 AIRLESS. Turnați conținutul sacului în buncăr, asigurați-vă că utilizați duza și filtrul potrivite pentru materialul de pompat. Înainte de a pulveriza pe perete, este necesar să reglați presiunea de pulverizare, apoi apăsați trăgaciul pistolului (Figura 10), reglați frecvența cu butoanele (+,-; ref.5,7 Figura 8) până când presiunea este potrivită pentru materialul utilizat; în acest moment, mențineți selectorul rotit (ref.3- Figura 8, prezent doar pe versiunea Airless) în sens invers acelor de ceasornic pe imaginea discului, salvați presiunea de lucru corectă (așteptați repornirea plăcii pentru confirmare); apoi poziționați selectorul în poziția de pulverizare (rotit complet în sens orar) și continuați lucrul.

Este necesar să:

- efectuați aceeași procedură la fiecare schimbare de material și/sau duză

- puneți selectorul (ref.3 - Figura 8) pe robinet (poziția centrală) de fiecare dată când doriți să goliți camera, de exemplu la sfârșitul lucrului.

SMALL 50 AIRLESS UTILIZARE CU KIT ȘURUBURI SERIA D

Când utilizați kitul de șuruburi seria D, este necesară selectarea funcției Normal, procedați după cum urmează: țineți apăsată tastele ref.5 și 7 Figura 8 timp de aproximativ 7 secunde, apoi eliberați.

Dacă pe afișaj apare N.SET, rotiți selectorul ref.2 (Figura 8) pentru a confirma modul Normal.

Dacă pe afișaj apare mesajul A.SET, apăsați tasta ref.5 până când apare mesajul N.SET, apoi confirmați rotind selectorul ref.2 (Figura 8) pentru a confirma modul Normal.

12. OPRIREA ȘI CURĂȚAREA MAȘINII MIGHTY SMALL 50 PLUS

La sfârșitul lucrului, opriți mașina după golirea completă a materialului din buncăr și setați întrerupătorul principal la 0.

- Deschideți robinetul lancei, detașați duza și curățați-o temeinic cu unealta specială furnizată.

 - **Înainte de a deconecta lancea sau conductele, asigurați-vă că nu există presiune reziduală în acestea.**

- Deconectați conductele de alimentare cu material de la colectorul de refulare.

- Îndepărtați grila buncărului sau sita vibrantă și spălați-le temeinic.

- Scoateți dopul din partea inferioară a buncărului și utilizați apă pentru a curăța temeinic mașina

- Remontați dopul în buncăr și umpleți-l cu apă.

- Reporniți mașina pentru câteva secunde până când iese apă curată din colector: în acest fel vă asigurați că pompa a fost curățată.

- În timp ce conductele sunt încă pline, introduceți doi bureți de curățare și remontați conducta în colector (Figura 11)

- Porniți din nou mașina astfel încât apa din buncăr să fie pompată prin conducte pentru a îndepărta tot materialul rezidual.



Figura 11

Când cei doi bureți sunt evacuați din furtun, spălarea este completă.

În acest moment, la finalizarea curățării mașinii, opriți întrerupătorul principal și deconectați fișa de alimentare.

Dacă există risc de îngheț, deschideți dopul buncărului, deconectați conductele și goliți toată apa din circuit.

 - **Înainte de a deschide dopul de golire sau grila, asigurați-vă că întrerupătorul principal este setat pe 0 și că fișa este deconectată de la sursa de alimentare**

SMALL 50 AIRLESS

La sfârșitul lucrului, opriți mașina după golirea completă a materialului din buncăr și setați întrerupătorul principal pe 0.

 - **Înainte de a deconecta lancea sau conductele, asigurați-vă că nu există presiune reziduală în acestea.**

- Îndepărtați grila buncărului sau sita vibrantă și spălați-le temeinic.

- Scoateți dopul din partea inferioară a buncărului și utilizați apă pentru a curăța temeinic mașina

- Remontați dopul în buncăr și umpleți-l cu apă.

- Reporniți mașina și trageți de trăgaciul pistolului pentru câteva secunde până când iese apă curată din duză: în acest fel vă asigurați că pompa și conductele au fost curățate.

- Deșurubați pistolul de pe conductă, dezamblați duza și filtrul și imersați-le într-un recipient cu apă

- ZILNIC: dezamblați duza și filtrul și imersați-le într-un recipient cu apă

13. ÎNTREȚINERE

 - **Întreținerea trebuie efectuată de personal instruit corespunzător, după oprirea mașinii, deconectarea acesteia de la sursa de alimentare și golirea buncărului.**

Verificați săptămânal dacă filtrul de aer al compresorului este curat. Dacă este deteriorat, înlocuiți-l.

Verificați săptămânal dacă motoarele electrice sunt lipsite de praf și murdărie și, dacă este necesar, curățați-le cu aer comprimat.

Verificați săptămânal dacă contactele fișei și ale prizei sunt curate, uscate și lipsite de coroziune.

La fiecare șase luni, aranjați o inspecție a mașinii de către un centru de service IMER autorizat.

 - **Uleiul uzat este un deșeu special. Prin urmare, trebuie eliminat conform legislației în vigoare.**

 - **Avertismentele și semnele de pe mașină trebuie menținute în stare lizibilă.**

La sfârșitul zilei de lucru, pompați vaselină prin niplul de ungere de pe flanșa motorului (a) fig.10, până când vaselina iese prin etanșarea de pe partea buncărului (b) fig.10.



Figura 12

14. REPARAȚII

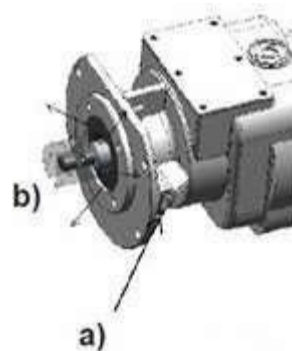

- Nu porniți niciodată mașina de tencuit în timpul reparațiilor.

Reparațiile la sistemele electrice trebuie efectuate numai de personal specializat.

Utilizați exclusiv piese de schimb originale IMER; modificările aduse pieselor sunt strict interzise.



- Dacă apărătorile sunt îndepărtate pentru reparații, asigurați-vă că sunt remontate corect la finalizarea lucrării.

15. ELIMINARE

Eliminarea trebuie efectuată în conformitate cu reglementările în vigoare.

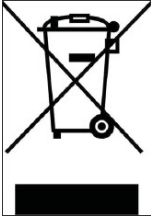

Simbolul coșului de gunoi tăiat indică faptul că, la sfârșitul duratei sale de viață, produsul trebuie casat separat de alte materiale.

Producătorul este responsabil pentru casarea separată a echipamentului la sfârșitul duratei sale de viață. Prin urmare, utilizatorul trebuie să contacteze producătorul și să urmeze instrucțiunile date de acesta pentru casarea separată a echipamentului la sfârșitul duratei sale de viață.

Casarea separată pentru reciclare ulterioară, tratare și eliminare ecologică contribuie la evitarea efectelor negative asupra mediului și sănătății persoanelor și promovează reutilizarea/reciclarea materialelor din care este fabricat echipamentul.

DEFECȚIUNE	CAUZĂ	ACȚIUNE CORECTIVĂ
Mașina nu pornește, compresorul nu pornește și indicatorul albastru este OPRIT	Curent electric - Nu este livrat curent la conectorul panoului de șantier (siguranțe)? - Nu este livrată energie mașinii (conexiune conector defectă? cablu slăbit?) - Întrerupătorul principal nu este pornit	- Verificați punctele enumerate alăturat
Mașina nu pornește, dar compresorul pornește, fără semnal pe afișaj	Curent electric (indicator albastru aprins = întrerupător principal în poziția corectă?) - Selectorul de operare nu este în poziția de pornire - Grila buncărului lipsește - Fișa nu este introdusă corect în priză - Telecomanda este conectată? - Duza de pulverizare murdară sau înfundată - Tensiunea de alimentare prea mare (peste 250 volți)	- Verificați punctele enumerate alăturat - Porniți unitatea de la telecomandă - Curățați duza cu un curățător special
Mașina pornește, dar se oprește imediat ERR03 ERR04	Material - Proprietăți de legare scăzute ale materialului (pompa de mortar blocată?) - Material prea uscat	- Goliți buncărul, asigurați-vă că șnecul nu este blocat. Când mașina este curată, reporniți cu ciment lichid, având grijă să amestecați soluția cu cel puțin 400/500 kg de liant pe metru cub: - Aduceți densitatea materialului la cea a unui mortar de tencuială prin adăugare de apă - Lucrați cu debite mai mici
Fluxul de material către pistol se oprește. Un indicator luminos roșu se aprinde pe panoul electric ERR03 ERR04	Înfundare - Furtunul de material înfundat - Lance de pulverizare înfundată - Nivel scăzut de liant în amestec - Nisip neadecvat pentru amestec	- Îndepărtați obstrucția - Conexiunea la compresor detașată - Corpuri în amestec cu secțiune prea mare - Utilizați nisip cu o curbă granulometrică constant optimă.
Mașina se oprește în timpul funcționării Următoarele texte apar pe afișaj	- ERR00 : Grila buncărului deschisă sau poziționată incorect. - Ștecherul de conectare nu este introdus - Defecțiune a sistemului.	- Asigurați-vă că grila este poziționată corect - Introduceți ștecherul de conectare - Contactați Serviciul de Asistență
	- ERR01 : Temperatură ridicată a plăcii de circuit (Invertor).	- Așteptați să se răcească
	- ERR02 : Temperatură ridicată a motorului pompei cu șnec. - Motorul a fost supus unei suprasarcini pentru o perioadă lungă de timp.	- Așteptați să se răcească
	- ERR03 : Putere prea mare solicitată de la motorul pompei cu șnec (motor blocat).	- Verificați amestecul - Redimensionați lungimea conductei
	- ERR04 : Avertisment de suprasarcină a motorului pompei cu șnec.	- Verificați amestecul - Reduceți viteza motorului pompei cu șnec - Asigurați-vă că tensiunea de alimentare este > 205V
	- ERR05 : Compresorul pornește și se oprește prea frecvent (<5 porniri/min) - Scurgeri mari din conductă	-Înlocuiți garniturile
	- ERR06 : Compresor blocat la pornire	- Opriți și porniți compresorul
Mașina se oprește în timpul funcționării	- ERR07 : Pierdere de curent la masă sau defecțiune a sistemului.	- Contactați Serviciul de Asistență. - Verificați prezența apei în sistem.

Următoarele texte apar pe afișaj	- ERR 08 : Tensiune de alimentare prea scăzută: - Mai mică de 180V pentru versiunile de 220V - Mai mică de 85V pentru versiunile de 115V	- Verificați conexiunea la sursa de alimentare
	- ERR09 : Curent de suprasarcină pe motorul sitei vibratoare	- Verificați motorul sitei vibratoare - Deconectați orice dispozitiv electric de la rețeaua electrică
	- ERR10 : Problemă senzor de presiune	-Verificați scurtcircuitul -Verificați senzorul de presiune și starea cablajului electric
	- ----- :Tensiune de intrare >265V	- Verificați conexiunea la sursa de alimentare
	- BLOC : Motorul pompei cu șurub blocat	- Verificați dacă statorul și rotorul sunt blocate împreună
	- STOP : Admisia de aer la compresor este închisă - Lance de pulverizare închisă - Înfundarea duzei - Înfundarea conductei de la mașină	- Avertismentul dispare automat dacă mașina pornește normal după oprire. - Curățați
	- ERR00 : Grila buncărului deschisă sau poziționată incorect. - Fișa de conectare nu este introdusă - Defecțiune a sistemului.	- Asigurați-vă că grila este poziționată corect - Introduceți fișa de conectare - Contactați Serviciul de Asistență

SCHEMĂ ELECTRICĂ

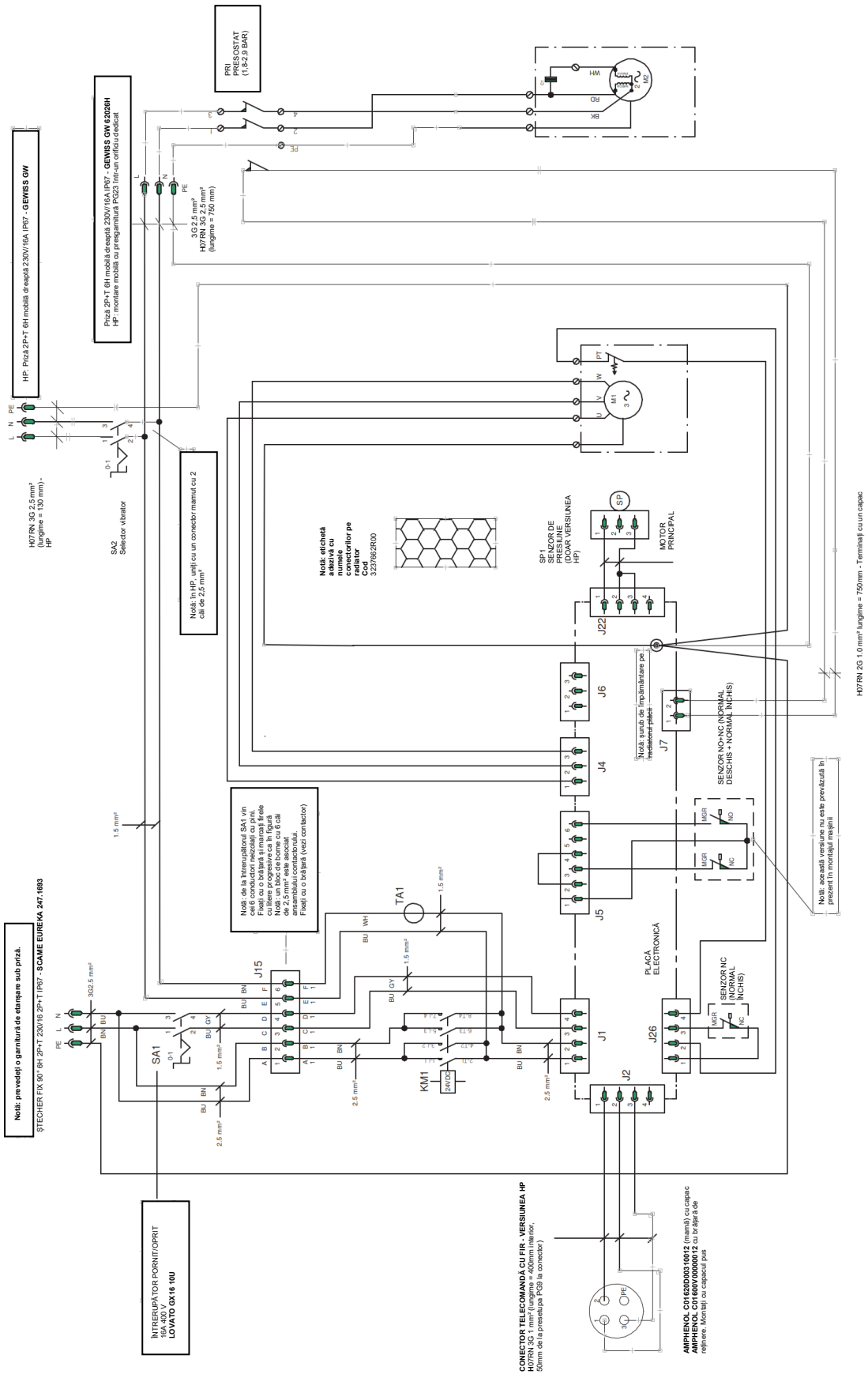

REGISTRU DE MAȘINĂ, TESTE, ÎNTREȚINERE

CONDIȚII DE GARANȚIE

Serviciul în condițiile garanției trebuie solicitat celui mai apropiat Centru de Asistență Autorizat (puteți găsi lista în rețeaua noastră de vânzări sau o puteți verifica pe site-ul nostru www.imergroup.com în zona Servicii); cumpărătorul trebuie să solicite garanția prezentând întotdeauna documente privind data achiziției articolului în sine. Prin garanție înțelegem repararea sau înlocuirea acelor piese de schimb care prezintă defecte de fabricație. Pentru toate articolele produse de. Garanția Imer International S.p.A. durează 1 (un) an de la data livrării către utilizatorul final și, în orice caz, nu mai mult de 30 (treizeci) de luni de la data expedierii de către IMER. Reparațiile efectuate în perioada de garanție nu întrerup perioada garanției generale în sine. Serviciul de garanție include repararea sau înlocuirea tuturor pieselor defecte; dacă reparația se efectuează la sediul clientului, toate costurile de transport către și de la centrul de asistență vor fi suportate de cumpărător.

Toate reparațiile în condițiile garanției, chiar dacă sunt efectuate într-unul dintre centrele noastre de asistență autorizate, trebuie aprobate de departamentul de service Imer International pentru a permite efectuarea reparațiilor.

Garanția nu poate fi acceptată în următoarele cazuri:

- Când repararea sau înlocuirea pieselor a fost efectuată de un serviciu de asistență Imer neautorizat;
- Când cauza problemei se datorează utilizării de piese de schimb Imer neoriginale;
- Când utilizatorul instalează pe mașină accesorii neoriginale sau neindicate în manual;
- Când produsul a fost modificat, reparat, dezasamblat de către cumpărător sau de către alții;
- Când există modificări ale produsului efectuate fără autorizația Imer, care pot influența funcționarea corectă a produsului;
- În cazul unei porniri incorecte, utilizării incorecte a mașinii, utilizării incorecte a instrucțiunilor din manualul de operare și întreținere și nerespectării procedurilor de întreținere programate;
- În cazul dezastrelor naturale;
- În cazul uzurii normale;
- În cazul daunelor cauzate de utilizarea de combustibil și lubrifianți inadecvați;
- În cazul daunelor aduse componentelor electrice cauzate de un sistem electric inadecvat, în cazul problemelor generate de rețeaua de alimentare electrică sau de conexiuni efectuate fără a respecta instrucțiunile din manualul de operare și întreținere.

Pentru orice litigiu, vă rugăm să vă adresați instanței competente din Siena – secțiunea Poggibonsi – Italia.